

# Använd handbromsen!

*Handbromsen på min Range Rover Classic från -90 har inte fungerat bra på flera år. Besiktningen har grumsat och jag har undvikit att använda den. Ibland när jag dragit åt så har den inte släppt utan att jag först backat bilen någon meter.*

Nu skulle det fixas. Bort med kardan och trumma. Där innanför rörde sig allt som det ska och såg bra ut. Satte ihop och justerade. Ingen bättring.

Orkade inte börja om, särskilt när det kändes som om jag gjort vad jag kunnat.

Jag kontaktade Micke på Miktec. Han hjälpte mig och stod ut med att jag sprang i vägen, fotograferade och ställde dumma frågor.

Så här kan man sammanfatta jobbet:

1. Lyft bilen och säkra så att den inte rullar eller faller ner. Här jobbar Micke med bilen på lyft, vilket är en otrolig skillnad mot att ligga på garagegolvet och gymnastisera upp och ner för att hämta verktyg.



2. Lossa handbromsvajern från spaken. I RR-manualen står det att man tar bort hela boxen mellan sätena, men med lite tålmod så går det att komma åt ändå.

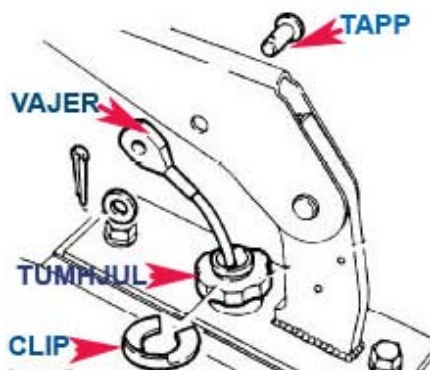

3. Ta bort låspinne och bricka som säkrar tappen som fäster vajern vid spaken.

4. Ta bort clipset som håller det svarta "tumhjulet". Det går nu att dra ner handbromskabeln om nödvändigt.

5. Under bilen lossar du vajerns andra ände på hävarmen. Trångt här också!

Så här långt har du gjort det som behövs för att enbart byta vajern. Bara att göra ovanstående "baklänges" för att bli klar. Men vi går vidare för att komma åt det som var mitt problem, nämligen hävarmen som med vajern påverkar expandern till bromsbeläggen.



6. Kolla att du kan röra hävarmen som vajern fäster vid. Om inte så är den är fastrostad (som på min) och då är det bara att lossa muttern och ta armen till skruvstycket för att med diverse bitar från skrotlådan pressa eller slå ut hylsan. Stålbörsta hylsan och slipa gärna med smärgelduk så det bli lite struktur för smörjfett.

Med hävarmen på plats och vajern ansluten kan allt eventuellt funka nu. Men när du ändå ligger där är det kanske lika bra att kolla bromsbelägg och expandermekanismen.



7. Backa tillbaka bromsbeläggen genom att vrida fyrkantsskallen moturs.



8. Skruva bort kardanaxeln. Du kommer nu åt två stjärnskruvar som ska bort. Lyft bort trumman, eventuellt behövs lite våld med hammare.

9. Med lite bändande får du bort bromsbackarna. Låt fjädrarna sitta kvar i backarna.

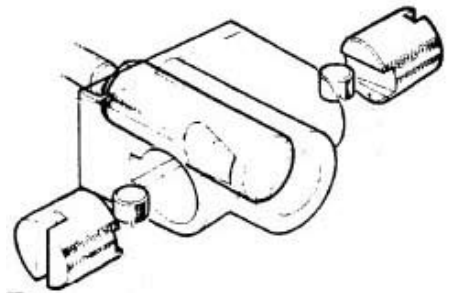

10. Ta bort expandermekanismen. Ta isär och gör rent. Återfetta ordentligt. Fettet hjälper också till att hålla de små bitarna på plats under återmonteringen.

11. Kolla slitage på backarna. Ersätt eller slipa av beläggen med smärgelduk. Slipa även trummans insida med smärgelduk.



12. Ge uppbackningsmekanismen några droppar olja och kräng tillbaka bromsbackarna på plats, kan behövas en del bändande. Sätt tillbaka trumman och stjärnskruvarna.

13. Backa upp med fyrkantsskallen medurs tills trumman är låst. Släpp efter tills trumman går fri.

14. Justera på "tumhjulet" så att handbromsen tar på spakens tredje hack. KLART!

Obs att "tumhjulet" skall användas endast för initial inställning och kompensera sträckningar i vajern. Slitage på bromsbeläggen justeras med fyrkantsskallen på bromsskolden.

Handbromsen fungerar nu utmärkt och gör det nog under lång tid, förutsatt att jag använder den regelbundet så att inget rostar fast igen.

#1813 Bror Grenfeldt